

# *Arue*

## TOY

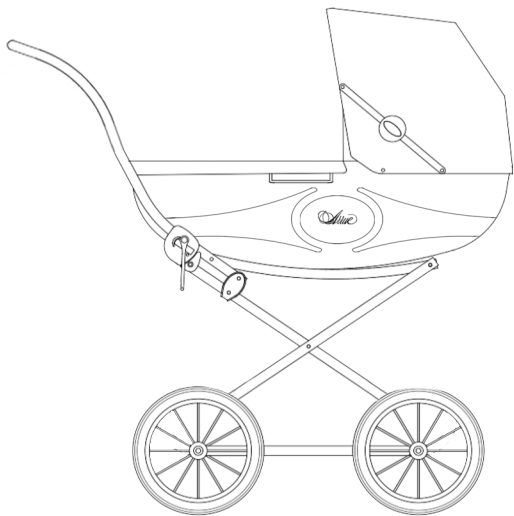

# *Katia Jr.*

Lea detenidamente el manual antes de utilizar este artículo. Guarde estas instrucciones para cualquier duda futura.

Please, read this instruction leaflet fully prior to use. Keep these instructions for future reference.

Lisez attentivement le manuel avant d'utiliser cet article. Conservez ces instructions pour les prochaines questions.

# EMPEZAMOS

## paso 1 Desplegar chasis

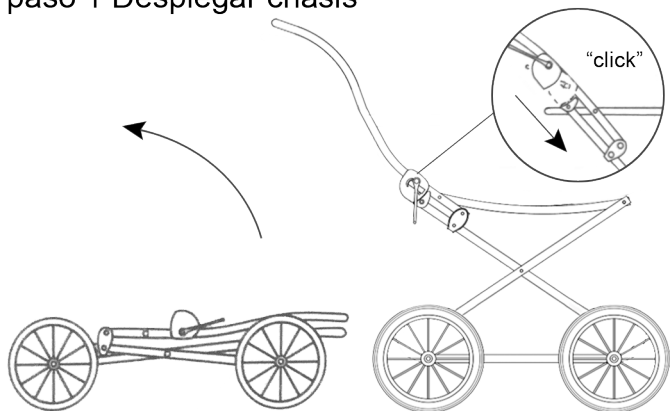

Para desplegar el chasis, tire del manillar hacia arriba hasta que los cierres laterales encajen automáticamente.

## paso 2 Desplegar capazo

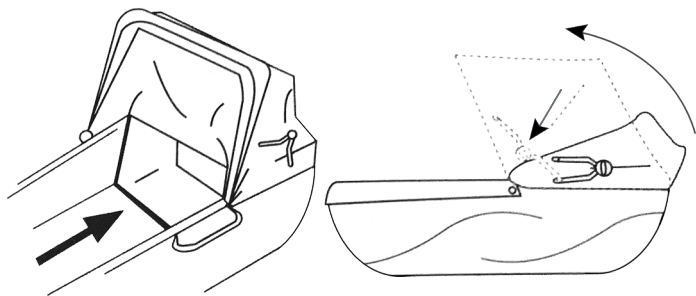

2 Para desplegar el capazo, deslice los tensores hasta los topes situados en el fondo del capazo.

### paso 3 Capazo

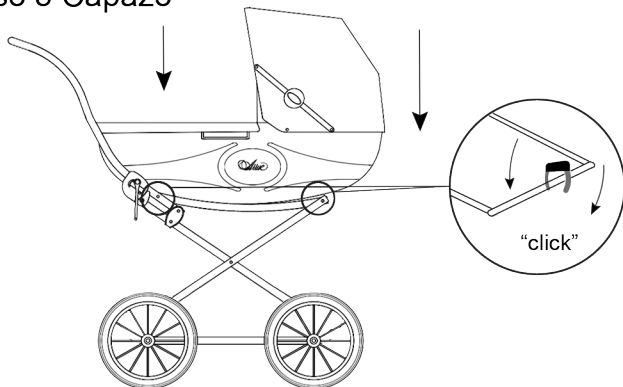

Sítue el capazo sobre el chasis en la posición indicada y fíjelo con los dos ganchos situados en la parte inferior en ambos lados del chasis. Desenganche los dos puntos de sujeción para quitar el capazo.

## PLEGADO

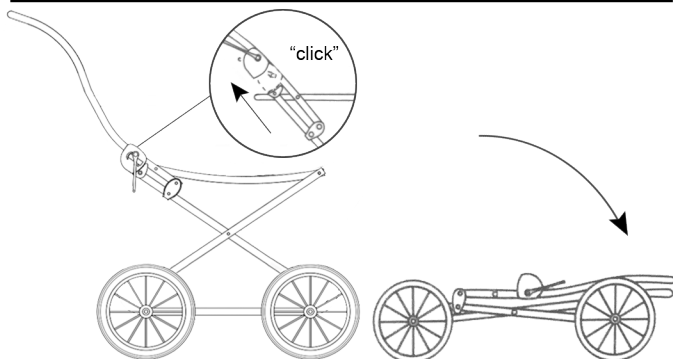

Para proceder al plegado, desplace ambos cierres laterales hacia arriba. Este no se podrá plegar completamente sin que el segundo cierre de seguridad esté liberado.

**ATENCIÓN:** nunca intente plegar el chasis con el capazo colocado.

## **ADVERTENCIAS**

Este artículo ha sido diseñado como un coche de juguete para niños de 36 meses de edad.

El montaje deberá realizarse siempre por un adulto.

Advertencia: Mantenga al niño alejado de las partes móviles cuando realice los ajustes descritos anteriormente.

El montaje, plegado o uso incorrecto de este producto, puede causar daños y afectar a la seguridad del coche.

Nunca exceda los 5kg permitidos en la cestilla. Cualquier bolso colgado del manillar puede afectar a la estabilidad del coche.

Si encuentra alguna dificultad en el montaje, repita las operaciones sin forzar los mecanismos.

## **MANTENIMIENTO**

Seque con un paño las partes metálicas y engrase regularmente los mecanismos móviles con un spray de silicona libre de aceites.

Utilice detergentes no abrasivos para limpiar la tapicería exterior.

Seque este producto antes de guardarlo.

Si el coche se utiliza cerca del océano o en zonas saladas, limpie el chasis con agua limpia y séquelo completamente.

No utilice accesorios que no estén aprobados por el fabricante, ni realice reparaciones por su cuenta para no dañar el producto.

## **GARANTIA**

Arrue (como fabricante) garantiza a los consumidores durante un periodo de 2 años, a contar de la fecha original de compra, que su producto no tendrá defectos de fabricación en los materiales y garantiza además un funcionamiento adecuado en las condiciones normales que se indican en los manuales del usuario y especificaciones técnicas. Quedan excluidos de la garantía los defectos o averías derivadas de un uso inadecuado del producto o del incumplimiento de las instrucciones de este manual.

Esta garantía es válida en todo el mundo a excepción de Estados Unidos y Canadá.

La garantía puede consistir en: Conjuntos de reparación sencillos de utilizar para el consumidor y el comerciante; o piezas de sustitución. Arrue sólo proporcionará piezas y lotes de mantenimiento rigurosamente probados y que se puedan montar con o sin instrucciones.

Arrue sólo sustituirá componentes iguales. Sin embargo, Arrue se reserva el derecho de dejar de fabricar un modelo, color, tejido o accesorio y, por tanto, durante el periodo de garantía las sustituciones para el consumidor serán por un producto, color o tejido equivalente.

Ninguna sustitución dará lugar a una ampliación del periodo de garantía.

Arrue no cubre bajo garantía ningún defecto de productos Arrue comprados de segunda mano o a algún vendedor no autorizado (bien en tienda o bien en internet).

Arrue sólo tiene la obligación de ofrecer servicios de garantía a aquellos consumidores que puedan demostrar la fecha original de compra.

# BEGINNING

## 1st step Unfolding the chassis

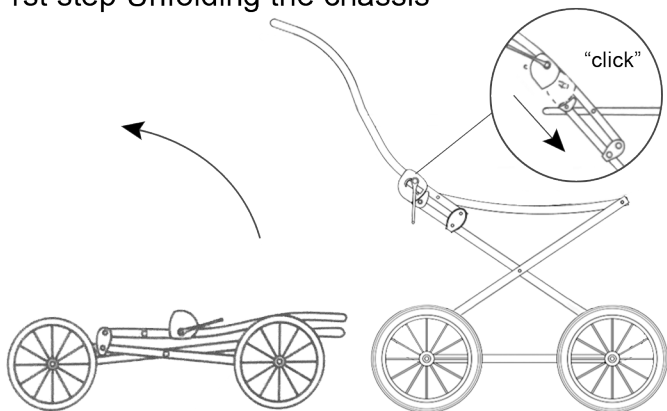

To unlock the chassis, lift the handlebar up, until both sliders engage correctly.

## 2nd step Unfold the carrycot

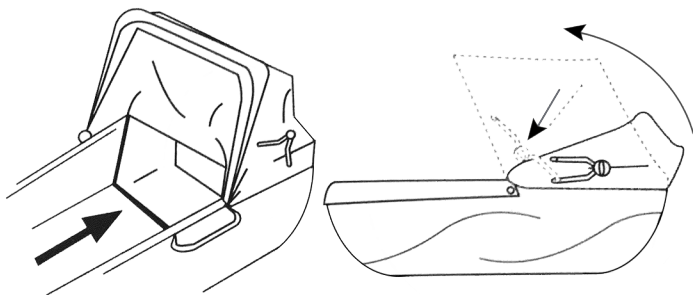

Pull the bars to both side stop, in order to unfold the carrycot.

### 3rd step Fit the carrycot

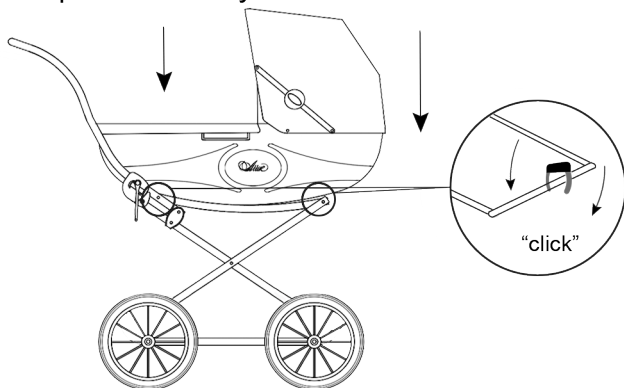

Place the carrycot on the chassis in the indicated position and secure it with the two hooks, located at the bottom, on both sides of the chassis. Disengage the two attachment points to remove the carrycot.

## FOLDING

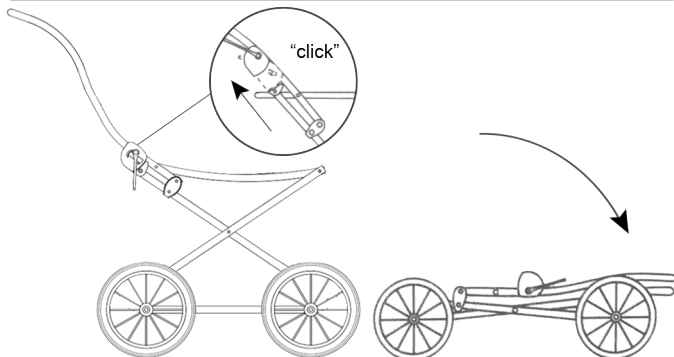

To proceed with folding, move both side locks up. This cannot be fully folded without the second security lock being released.

6

**WARNING:** never try to fold the chassis with the carrycot.

## **IMPORTANT SAFETY INFORMATION**

This article has been designed as a toy for children of 36 months old.

The assembly should be made by an adult. It is important to understand these instructions.

Warning: children should always be kept clear of moving parts while making the adjustments indicated to the vehicle.

Incorrect assembly, folding or use of this vehicle may cause damage and affect the safety of the vehicle.

Never overload to the vehicle the weight limit for the shopping tray is 5 Kg. Any load attached to the handle will adversely affect the stability of the vehicle.

If you find any difficulty in assembling this product, repeat instructions carefully, without forcing the mechanisms.

## **GENERAL MAINTENANCE**

Dry the chassis and lubricate the wheel axle regularly using petroleum jelly or similar products.

Wipe fabric parts with a clean damp cloth. The pram body lining can be hand washed in lukewarm water using a mild detergent.

Dry the product off promptly before storing.

If the vehicle is used near the ocean or on salted roads, remove the fabrics, wash the chassis with clean water and dry completely.

It may be unsafe to use manufacturer don't approved accessories. Don't repair by your own the product, so as not to damage it.

## **WARRANTY**

Arrue warrants this product to be free from defects in material and workmanship existing at the time of manufacture for a period of two years from the date of initial purchase. Your original dated sales or delivery receipt, showing the date of purchase, is your proof of purchase. If such a defect is discovered during the Limited Warranty period, we will, at our sole option, repair or replace your product at no cost to you. Some replacement parts may be available for purchase after this Limited Warranty expires. Failures caused by an inadequate use of the product or by non-fulfillment of above mentioned instructions are not covered by the warranty. This warranty is valid all over the world except USA and Canada.

The warranty may consist of: Repair sets that can be easily used by the consumer or the retailer; or replacement parts. Arrue will only provide parts and service sets that have been thoroughly tested and can easily be assembled with or without instructions.

Arrue will only replace like for like. Nevertheless, Arrue reserves the right to discontinue a model, colour, fabric or accessory, and therefore will replace the consumer, during the warranty period with an equivalent product, colour or fabric. Any replacement will not give the right for the warranty period to be extended.

Arrue does not cover under warranty any defects if the Arrue product has been purchased second hand or from an unauthorized reseller.

# POUR COMMENCER

première Déplier le châssis

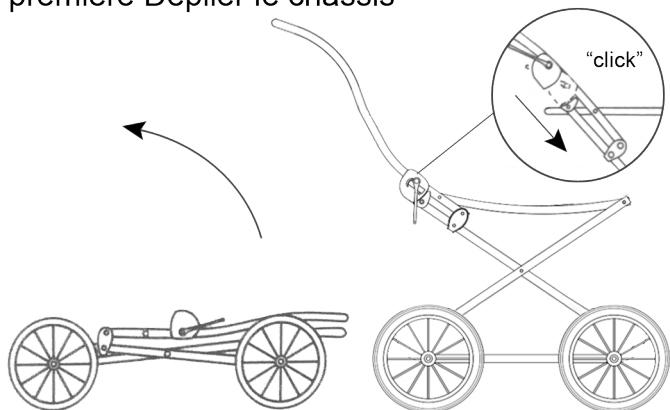

Pour déverrouiller le châssis, soulevez le guidon jusqu'à ce que les deux curseurs s'engagent correctement.

deuxième Déployer la prame

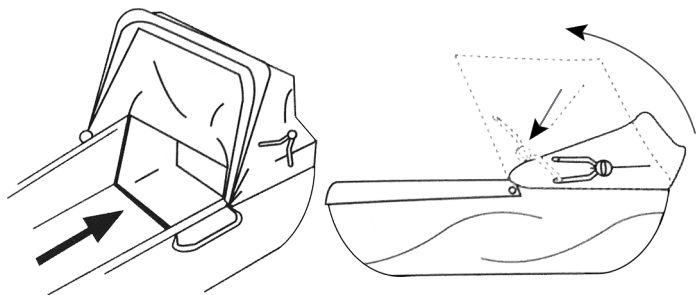

- 8 Déplacer les tendeurs sur chaque côté jusqu'à ils soient fixés dans la base du couffin.



## troisième Placez la pram

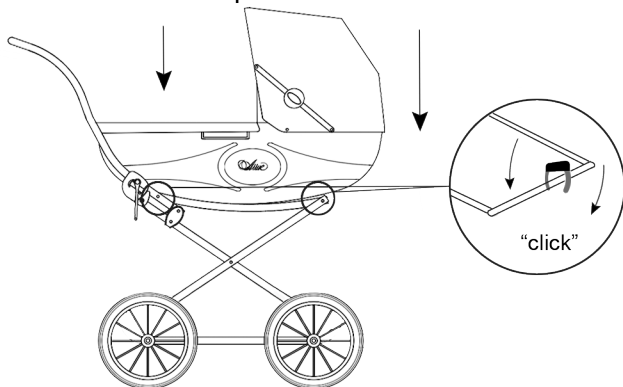

Placez la pram sur le châssis dans la position indiquée et fixez-la avec les deux crochets situés au bas des deux côtés du châssis. Désengagez les deux points de fixation pour retirer la pram.

## PLIAGE

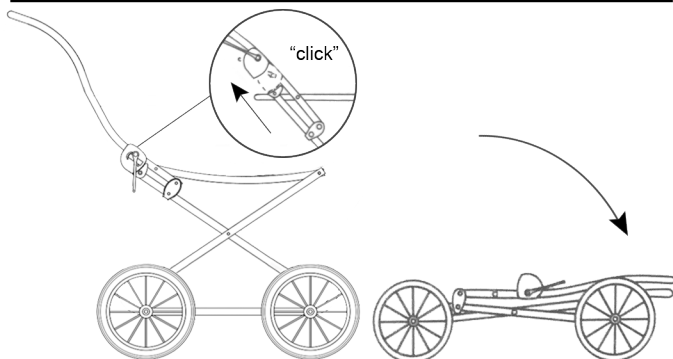

Pour procéder au pliage, déplacez les deux verrouillages latéraux. Cela ne peut pas être complètement plié sans que le deuxième verrou de sécurité soit libéré.

**AVERTISSEMENT:** n'essayez jamais de plier le châssis avec la pram.

## **AVERTISSEMENT**

- Cet article a été conçu comme une poussette de jouet pour des enfants depuis 36 mois.
- L'assemblage doit toujours être fait par un adulte.
- Avertissement: maintenez l'enfant éloigné des pièces mobiles quand réalisez les ajustements décrits avant.
- Le montage, le pliage ou une utilisation incorrecte de ce produit peut causer des dommages et affecter la sécurité de la poussette.
- Jamais dépasser 5 kg autorisés dans le panier.
- Tout sac suspendu au guidon peut affecter la stabilité de la poussette.
- Si vous trouvez des difficultés à l'assemblée, répétez les opérations sans forcer les mécanismes.

## **MAINTENANCE**

- Séchez les parties métalliques avec un chiffon et graissez les mécanismes mobiles régulièrement avec un spray de silicone sans huile.
- Utilisez des détergents non abrasifs pour nettoyer la tapisserie extérieure.
- Sécher ce produit avant de le ranger.
- Si la poussette est utilisée près de l'océan ou dans des zones salées, nettoyez le châssis avec de l'eau propre et séchez-le complètement.
- N'utilisez pas d'accessoires non approuvés par le fabricant, ou faire les réparations vous-même, afin de ne pas endommager le produit.

## **GARANTIE**

**ARRUE** (en tant que fabricant) garantit aux consommateurs sur une période de 2 ans, à compter de la date d'achat originale, que votre produit n'aura des défauts de fabrication matériels et garantit également le bon fonctionnement dans des conditions normales indiquées dans les manuels d'utilisation et les spécifications techniques.

Cette garantie est valable dans tout le monde sauf les États Unis et au Canada. La garantie peut consister en: Pièces ou set de rechange faciles à utiliser par le vendeur ou consommateur; Pièces de remplacement. Arrue fournira seulement des pièces rigoureusement testés et peut être montés avec ou sans instructions.

ARRUE seulement remplacera les mêmes composants, toutefois Arrue se réserve la droite de mettre fin à un modèle, couleur, tissu ou accessoire, et par conséquent pendant le période de garantie, les composants peuvent être remplacés par un produit, couleur ou tissu équivalent.

Le remplacement d'une pièce ou composant ne peut créer une extension de garantie. La garantie ne couvre pas tout défaut des produit Arrue achetés d'occasion ou de vendeurs non autorisés (bien en magasin ou par internet)

Arrue a seulement l'obligation d'offrir des services de garantie pour les consommateurs qui peuvent prouver la date d'achat originale.

# Arrue c'est pour vous

Fecha de compra Date Date d'achat	N° de serie Serial number Matriculé	Modelo Model Estyle
Tienda y sello Shop and stamp Boutique el cachet		

Arrue é para você

Arrue é para ti

Arrue c'est pour vous

*Arrue é per voi*

Arrue és per a tu

*Arrue*

ARRUE ZURETZAT DA

arrue is for you

Arrue es para ti

Arrue c'est pour vous



[www.arrue.com](http://www.arrue.com)



© Copyright 2019 Arrue®. Los datos contenidos en la presente, pueden ser modificados sin notificación. Arrue® no será responsable de las omisiones ni defectos técnicos contenidos. El producto comprado puede variar con respecto al producto descrito en este manual de instrucciones.