

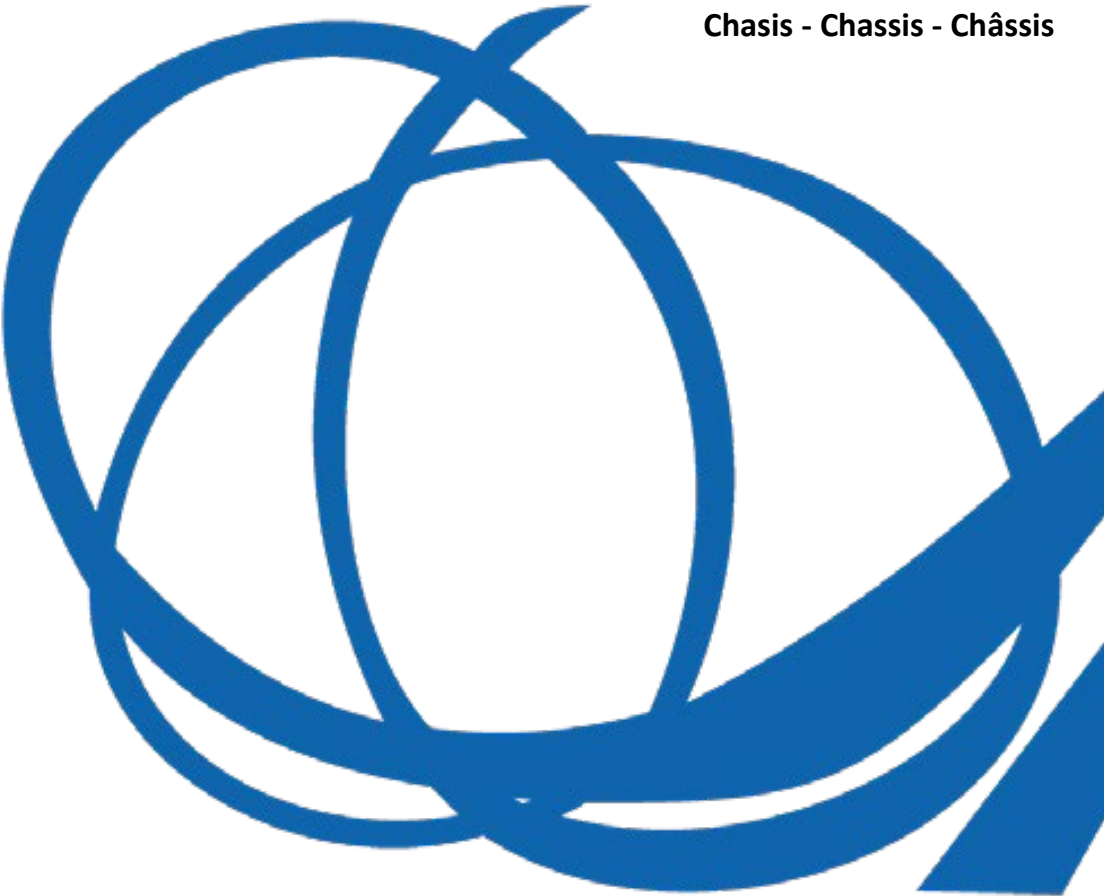

NIVE

IXO

Chasis - Chassis - Châssis



Guarde estas instrucciones para cualquier duda futura
Keep these instructions for future reference
Conservez ces instructions à aucun doute l'avenir

70 años

de...

Historia

Primer

Desde 1945, Comodidad para ti y para tu bebe

Desde su creación en el año 1945, en ARRUE, diseñamos y fabricamos productos infantiles, buscando la comodidad de los padres, junto con el mayor confort y seguridad del bebé. En la actualidad, ARRUE está a la vanguardia del mercado, combinando coches clásicos de producción artesanal. los cuales son nuestro estilo y sellos personales, coches y sillas de paseo más modernos que se adaptan a las nuevas necesidades de los usuarios más exigentes. La fabricación de coches y sillas de paseo constituye la especialidad de ARRUE, no solo por la experiencia ganada a lo largo de sus más de 65 años de historia, sino también por el continuo apoyo recibido por parte de los más de 10 millones de padres y madres que a lo largo de todo este tiempo, han elegido un producto de la gama ARRUE, para cuidar de sus hijos, por ello somos una marca líder y reconocida por los consumidores.

Comfort for you and for your baby, Since 1945

Since ARRUE's creation in 1945, we have designed and produced children's products, looking for the well-being of parents, together with the comfort and safety of babies. ARRUE is currently on the cutting edge of the market, combining handmade produced classic prams, which are our personal style and signature, and more modern pushchairs and strollers that are adapted to the new necessities of our most demanding users. Manufacturing prams and strollers makes up ARRUE's speciality, not only for the experience obtained during these long 65 years, but also for the experience obtained during these long 65 years, but also for the constant support received from more than 10 million of fathers and mothers that along this period of time, have chosen an ARRUE product, in order to take care of their children. This is why we are a top brand recognized by consumers.

Español	4
English.....	19
Française.....	36

Introducción

Arrue les agradece su confianza por la compra de este capazo. Nuestros productos han sido diseñados, fabricados y homologados bajo las normativas de seguridad más estrictas. Hemos facilitado al máximo su facilidad de uso, pero necesitamos su colaboración para un resultado óptimo de su funcionamiento.

Por favor, lea detenidamente estas instrucciones antes de utilizar el Arrue IXO. La seguridad de su hij@ depende de la correcta utilización de la misma.

Póngase en contacto con nosotros para cualquier tipo de duda mediante el correo arrue@arrue.com.

Encuentre la ficha técnica de su producto
en nuestra página web

Obtenga accesorios originales en
arrue.com



Índice

1) Contenido de la caja	7
2) Conozca el Arrue IXO.....	7
3) ¡Empezamos!.....	8
4) Buenas ideas	10
5) Plegado	12
6) Transporte	13
7) Accesorios	14
8) Mantenimiento	16
9) Garantía.....	17

Notas Importantes

Siga siempre las instrucciones del fabricante

Antes de montar y usar este producto, asegúrese de leer correctamente estas instrucciones.

El correcto uso y mantenimiento del producto es esencial para su correcto mantenimiento

- Tenga especial cuidado cuando use este producto en escaleras, ascensores o cualquier otra superficie con movimiento.
- Antes de subir o bajar escaleras, es recomendable sacar al niñ@ del cochecito Arrue IXO.
- Se recomienda no levantar o transportar el Arrue IXO desde el protector ya que este puede no estar correctamente sujeto.
- Bajo ningún concepto dejen que su niñ@ se ponga de pie encima del Arrue IXO.
- No cuelguen bolsos u otros objetos en el Arrue manillar del Arrue IXO que no estén previamente chequeados por Arrue ya que esto puede ocasionar que el cochecito se vuelque.
- Nunca deje su Arrue IXO cerca de una zona caliente o inflamable.
- La cestilla soporta un máximo de 4kg.

Advertencias

Para evitar daños mayores: use los frenos siempre que el Arrue IXO esté estacionado o parado.

- Nunca deje su niñ@ desatendido.
- Use siempre el arnés de seguridad.
- No lleve nunca un bolso añadido o niñ@ demás en el cochecito.
- Asegúrese de que el niñ@ está fuera de cualquier zona de movimiento o pellizco a la hora de plegar, desplegar y ajustar el Arrue IXO.
- No utilice accesorios que no hayan sido testados y aprobados por Arrue para su uso en este cochecito.
- No es seguro usar accesorios que no estén testados y aprobados por Arrue para su uso en este cochecito.
- El peso máximo en el Arrue IXO no puede exceder los 22kg.

Para notas y avisos importantes, revise los apartados individuales en esta guía de usuario.



Este símbolo aparece en algunos puntos de esta guía de instrucciones para recalcar el peligro que pueden crear las partes móviles del cochecito.

Contenido de la caja

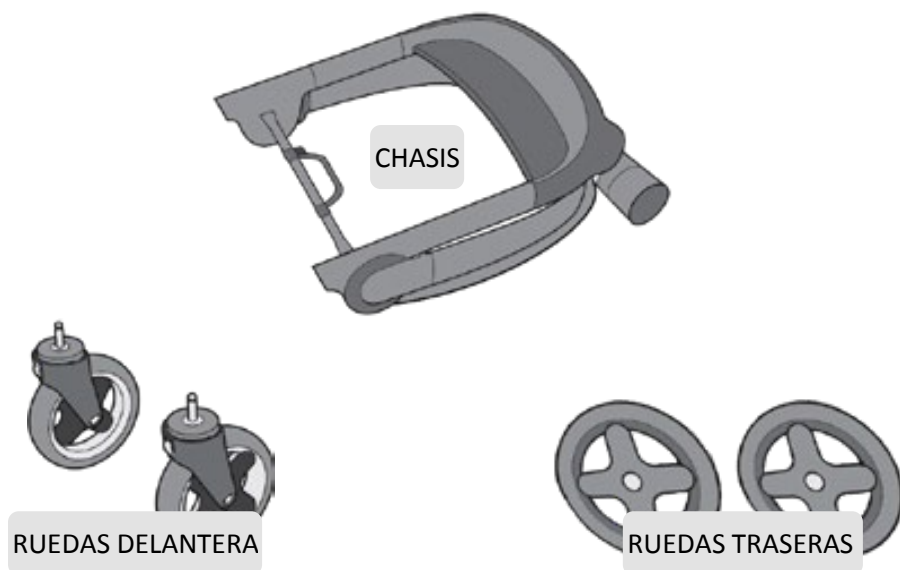

Conozca el Arrue **IXO**

1. Manillar
2. Pieza plegado
3. Rueda delantera
4. Cestilla
5. Rueda trasera

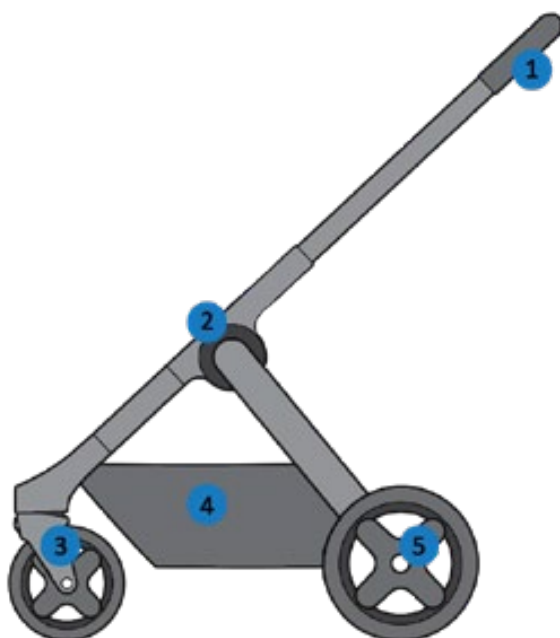

¡Empezamos!

paso 1 **Desplegamos**

El chasis lleva un bloqueo automático interno. Levante el manillar para desbloquear el chasis.

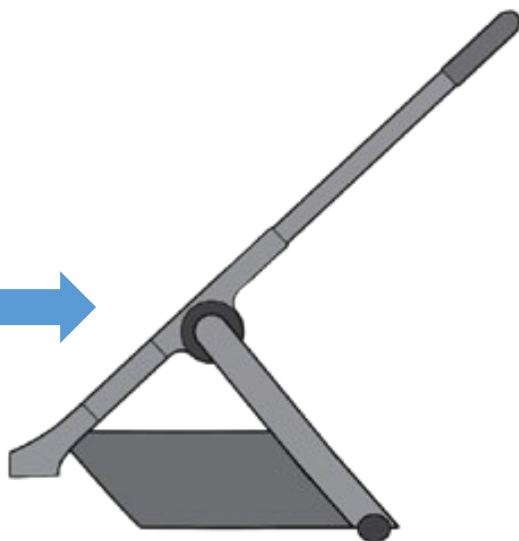
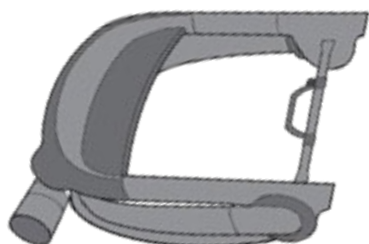

paso 2 **Rueda trasera**

Alinee el eje de la rueda con el agujero de la caja y deslícela hasta el fondo.

Repita la operación con la otra rueda

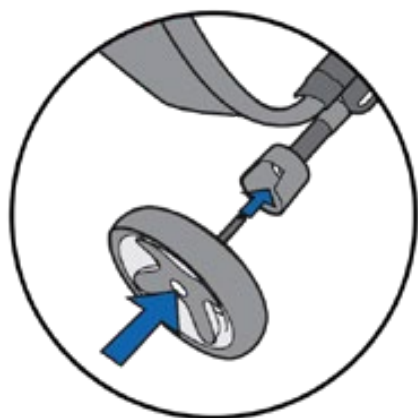

ADVERTENCIA



Asegúrese de que la rueda está sujeta tirando suavemente de la rueda hacia fuera.

paso 3 Rueda delantera

Deslice los pitones de montaje de las ruedas en la caja de las ruedas delanteras hasta que queden sujetas.

Repita la operación con la otra rueda.

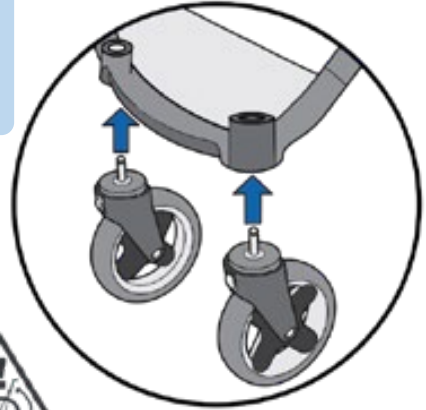

Paso 4 Freno

El Arrue IXO dispone de un freno de pedal, el cual facilita su uso. Pulse el pedal de freno hacia abajo, para que el coche no pueda moverse y tire para arriba cuando quiera ponerlo en marcha de nuevo.

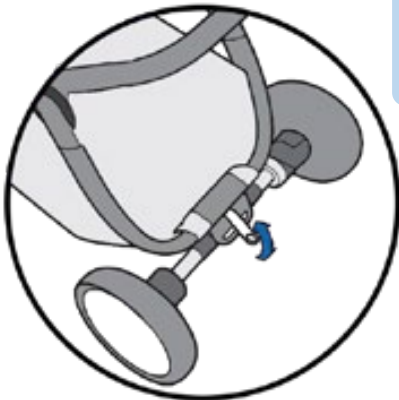

ADVERTENCIA



Use el bloqueo de freno siempre que el cochecito este estacionado.

Asegúrese de que el coche no pueda moverse intentando empujar el cochecito hacia delante y hacia atrás. Si no está frenado, repita el paso indicado anteriormente.

Buenas ideas

1. Un coche para todos

El manillar tiene 4 posiciones diferentes. Para escoger la deseada, debe apretarse el pulsador del propio manillar y moverla.

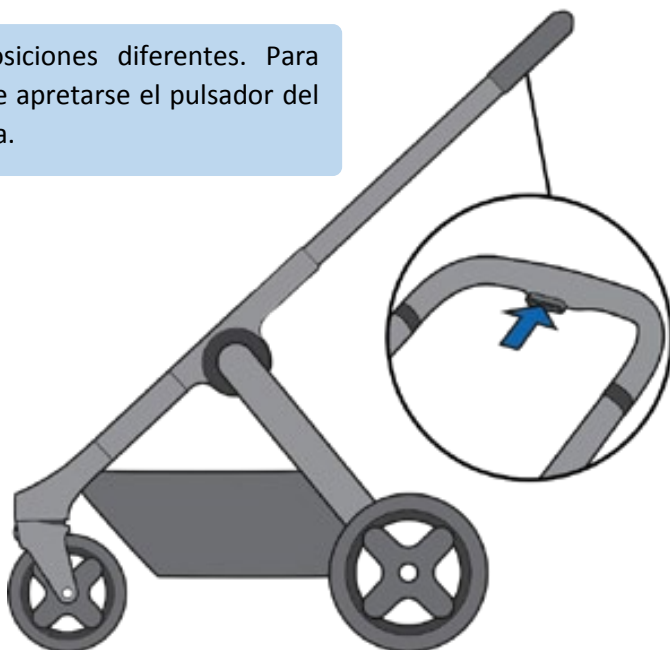

2. Cestilla y bolsillo portaobjetos

El coche Arrue IXO, dispone de un bolsillo en la zona frontal de la cestilla donde colocar los objetos de forma cómoda y segura.

La gran capacidad de la cestilla del Arrue IXO nos permite llevar todo lo necesario para el paseo.



3. Facilidad y Confort

Para accionar el bloqueo de las ruedas delanteras empuje la pieza hacia arriba. Para desbloquear la rueda y dejar que gire, empuje pieza hacia abajo.

Repita la operación en ambas ruedas.

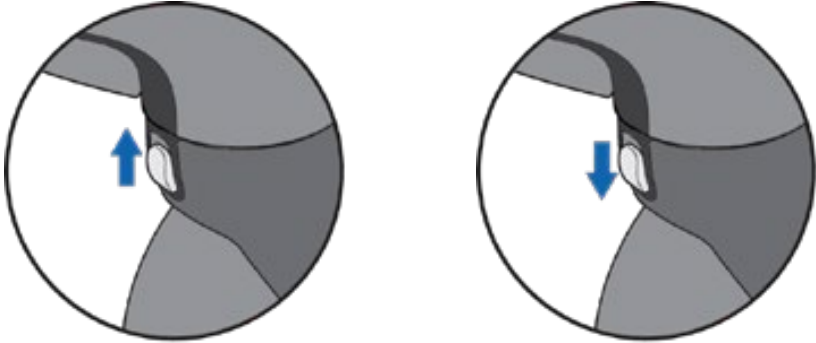

Compacto gracias a su diseño, suave a la hora de moverse en la ciudad y practico gracias a su diseño plegado accionable con una sola mano

(Sistema Patentado)

4. Resistencia y diseño

El chasis ARRUE IXO, está preparado para soportar todo tipo de terrenos y situaciones, todo ello acompañado de un diseño contemporáneo que te ara disfrutar de tus paseos.

5. Durabilidad

Usamos materiales de alta calidad tales como las ruedas de caucho que hace de ellas unas ruedas todo-terreno.



Plegado

Agarre el asa (A) del centro del chasis, presione con el pulgar (B) y gire el asa hacia arriba. De ese modo se liberará el cierre de plegado. Al mismo tiempo suba el chasis hacia arriba para permitir que se cierre completamente.

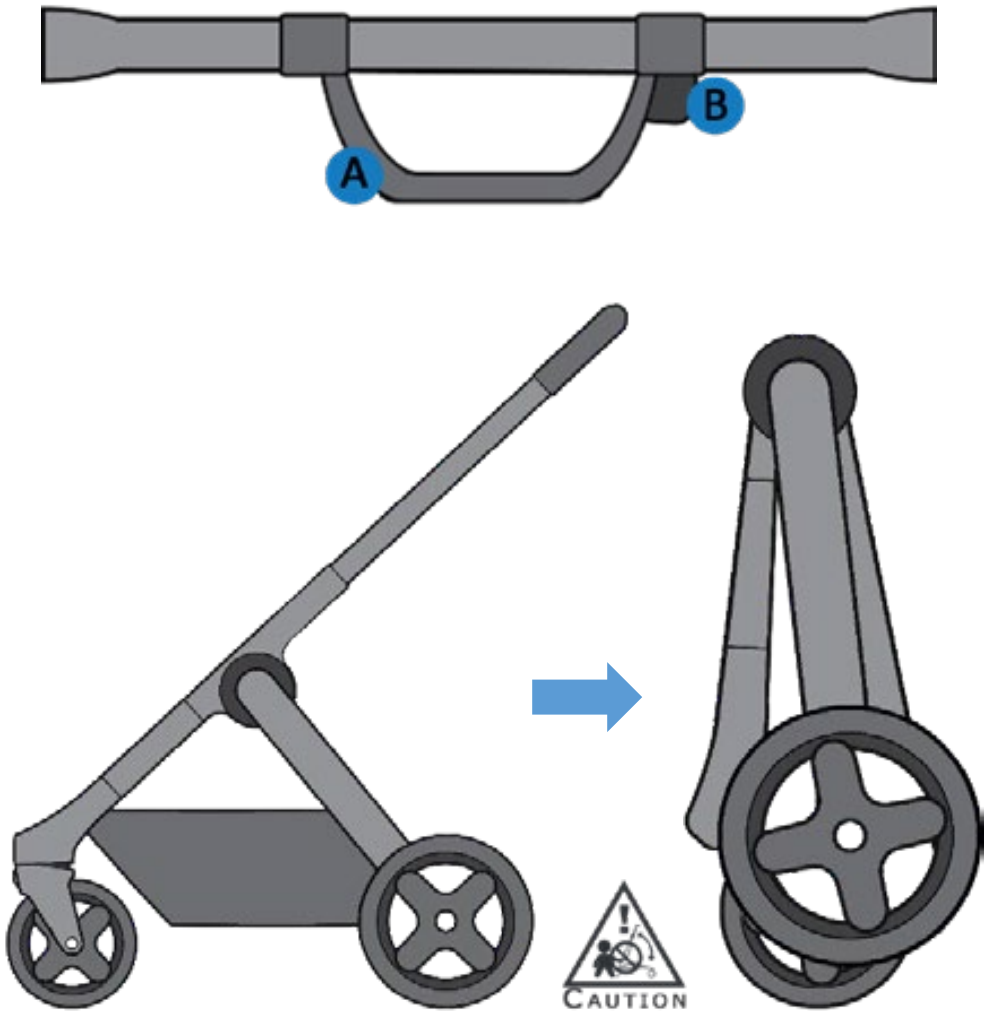

Transporte

Paso 1 Quitar las ruedas

Para extraer las ruedas delanteras, presione el botón de liberación, situado en la parte superior de la moldura. Luego tire de la rueda hacia fuera.

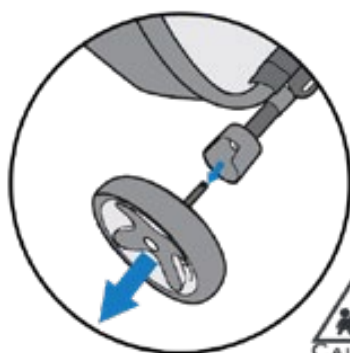
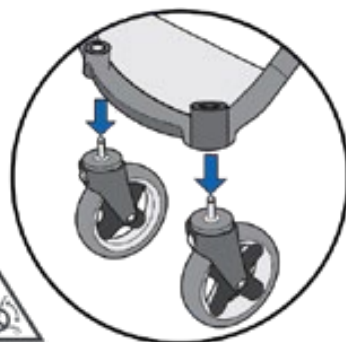

Para extraer las ruedas traseras, tire de la pestaña metálica de liberación (la cual está situada en la parte interior de la caja de ruedas) hacia abajo y extraiga la rueda.

ATENCIÓN 

Asegúrese de que las ruedas están correctamente montadas tirando ligeramente de ella.

Paso 2 Plegar el chasis

Seguir los pasos “plegado” de la página 12.

Paso 3 Preparado para el viaje

El ARRUE IXO dispone de una bolsa, para facilitar el transporte de la misma, y protegerla de posibles golpes.

Accesorios

1. Bolsa de transporte

Para un fácil transporte, el Arrue IXO dispone de una mochila de viaje.



2. Capazo

Para utilizar el capazo correctamente, coloque las piezas de anclaje de esta a la par de sus homólogos en el chasis. Empuje hacia abajo hasta que el chasis quede totalmente sujeto.

Para quitar el capazo, tiramos hacia arriba de los botones que encontraremos en las piezas de anclaje del chasis y retiramos el capazo.



3. Hamaca

Coloque la hamaca, situando las piezas de anclaje de esta a la par de sus homólogos en el chasis. Empuje hacia abajo, hasta que el chasis quede totalmente sujeto.

Para retirar la hamaca, tiremos hacia arriba de los botones que encontraremos en las piezas de anclaje del chasis.

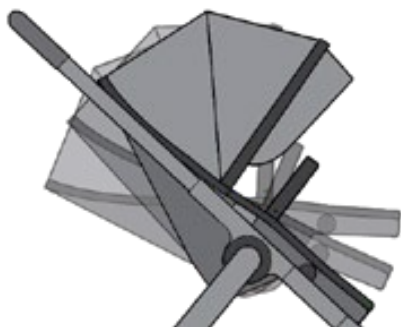

La hamaca dispone de diferentes posiciones de respaldo regulables desde la pieza situada en la parte posterior, aumentando la facilidad de uso.

El reposapiés, dispone de tres posiciones, para la comodidad del niño@.



La hamaca puede situarse en dos posiciones, a elegir.

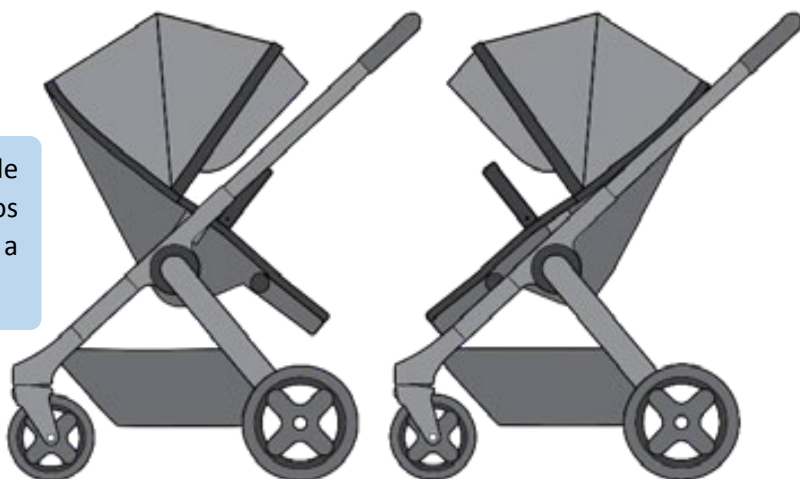

Mantenimiento

Chasis

- Debe limpiarse con una mezcla suave de agua tibia jabonosa. Después de la limpieza, seque los restos de agua con un trapo seco.
- Asegúrese de retirar la arena, el barro y el polvo antes de limpiar. Se recomienda usar un cepillo suave para limpiar los mecanismos y los tubos y juntas deslizantes del chasis.
- Periódicamente, saque las ruedas y límpielas con un cepillo y agua tibia.

Textiles

- La cestilla debe de lavarse a mano.



No usar lejía



No planchar



No secar en secadora



No limpiar en seco

ADVERTENCIA



Si no se siguen los consejos de mantenimiento de la guía de usuario ARRUE IXO, puede que haya un deterioro mayor al habitual. ARRUE no se hace cargo de aquellas incidencias o problemas derivados por no haber seguido las indicaciones.

Garantía

Arrue (como fabricante) garantiza a los consumidores durante un periodo de 2 años, a contar de la fecha original de compra, que su producto no tendrá defectos de fabricación en los materiales y garantiza además un funcionamiento adecuado en las condiciones normales que se indican en los manuales del usuario y especificaciones técnicas.

Esta garantía es válida en todo el mundo a excepción de Estados Unidos y Canadá.

La garantía puede consistir en:

- Conjuntos de reparación sencillos de utilizar para el consumidor y el comerciante
- Piezas de sustitución. Arrue sólo proporcionará piezas y lotes de mantenimiento rigurosamente probados y que se puedan montar con o sin instrucciones.

Arrue sólo sustituirá componentes iguales. Sin embargo, Arrue se reserva el derecho de dejar de fabricar un modelo, color, tejido o accesorio y, por tanto, durante el periodo de garantía las sustituciones para el consumidor serán por un producto, color o tejido equivalente.

Ninguna sustitución dará lugar a una ampliación del periodo de garantía.

Arrue no cubre bajo garantía ningún defecto de productos Arrue comprados de segunda mano o a algún vendedor no autorizado (bien en tienda o bien en internet).

Arrue sólo tiene la obligación de ofrecer servicios de garantía a aquellos consumidores que puedan demostrar la fecha original de compra.

¿Qué cubre la garantía? La garantía se aplica a todos los productos de Arrue y cubre lo siguiente:

- Todos los fallos de fabricación del chasis, piezas, estructura de la silla, y ruedas.
- Cremalleras
- Todas las piezas del cinturón de su cochecito Arrue
- Costuras

¿Qué no cubre la garantía?

- Desgaste normal por uso
- Corrosión u óxido de las ruedas y chasis debido a condiciones climatológicas extremas, incluyendo una humedad elevada, salpicaduras de sal, hielo o nieve o como consecuencia de un mantenimiento insuficiente.
- Montaje incorrecto
- La instalación de una pieza o accesorio de un tercero que no sea compatible con el diseño original.
- Daños accidentales o intencionados, por mal uso o negligencia.
- Almacenaje o cuidado inadecuado del producto.
- Daños en los agarres del manillar o fundas causados por el uso y manejo diario
- Pinchazos en las ruedas.
- Si se hubiera comprado de segunda mano o a un vendedor no autorizado
- Cuando el producto no se hubiera utilizado para su uso o finalidad normal, conforme a las instrucciones del fabricante.
- Si algún tercero no autorizado hubiera realizado cualquier modificación o si se hubiera manipulado el producto sin autorización de Arrue.
- Daños por transporte o por una aerolínea: compruebe minuciosamente su producto Arrue tras la manipulación de la aerolínea (u otros transportistas) y envíe la reclamación directamente a ellos.
- Inconformidad con el producto por parte del consumidor por lo que respecta al ajuste, peso, funcionalidad, color o estilo.
- Si el número de serie se hubiera dañado o borrado.

La valoración de la avería o daño de un producto, corresponderá exclusivamente al servicio técnico Arrue.

Introduction

Thank you for buying Arrue IXO and welcome to ArrueWorld, where you and your child will have the best experience in the life, the motherhood. Arrue Nano pro is designed, tested and manufactures following all the European regulations. We have done all our efforts to make easier and more comfortable this product, but still need your cooperation to continue improvement.

Take care of this user guide and read it thoroughly before start using Arrue Nano Pro. Your child security and safety depends on the right use of this product.

If any doubt, please feel free to contact us on the next email: arrue@arrue.com

Technical specifications for this product, can be found in the tech cards. Visit our web page for more info.

Obtain Arrue original accessories in our web page arrue.com



Index

1) Contents in the box	23
2) Discover Arrue IXO	23
3) iBeginning!.....	24
4) Good ideas	26
5) Folding the stroller	28
6) Transport	29
7) Accessories.....	30
8) Maintenance	32
9) Warranty.....	33

Important Notes

Always follow the manufacturer's instructions.

Read all instructions carefully before assembly and use of this stroller.

- The correct use and maintenance of this product is essential.
- Use great care when using the stroller on stairs, escalators, travellator's or other moving surfaces.
- It is recommended to remove the child from the stroller before going up or down stairs or escalators.
- Do not lift the stroller by the arm bar (if supplied) because it may disengage.
- Do not allow children to stand on the seat.
- Do not hang bags or goods from the handle as this could
- Cause the stroller to tip over.
- Do not leave the stroller and its accessories near an open fire or exposed flame.
- Do not place more than 4 kg in the basket.

Warnings

To avoid injury or death: always apply the brakes whenever the stroller is stationary

- Do not leave children unattended.
- Secure the child in the harness at all times.
- Do not carry extra children or bags on this stroller.
- Make sure children are clear of any moving parts if you adjust the stroller.
- Do not use any accessories other than those approved for use with this stroller.
- It is unsafe to use accessories not approved for use with this stroller.
- The maximum weight on the stroller is not to exceed 22 kg.

For important notes and warnings refer to their individual sections in this book.



This CAUTION Symbol is shown at certain steps in this Instruction Manual to highlight the danger of being injured by moving parts.

Contents in the box

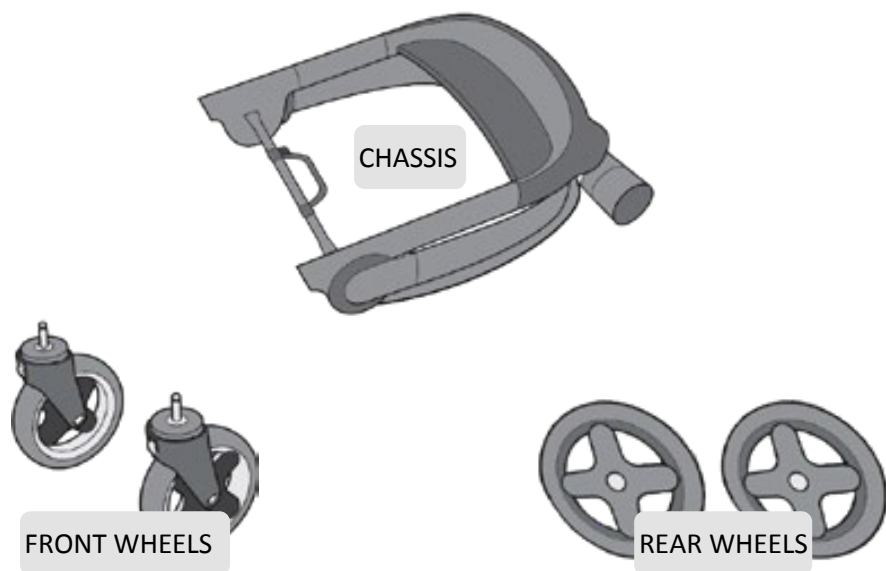

Discover Arrue IXO

1. Handlebar
2. Folding piece
3. Front wheels
4. Basket
5. Rear wheels

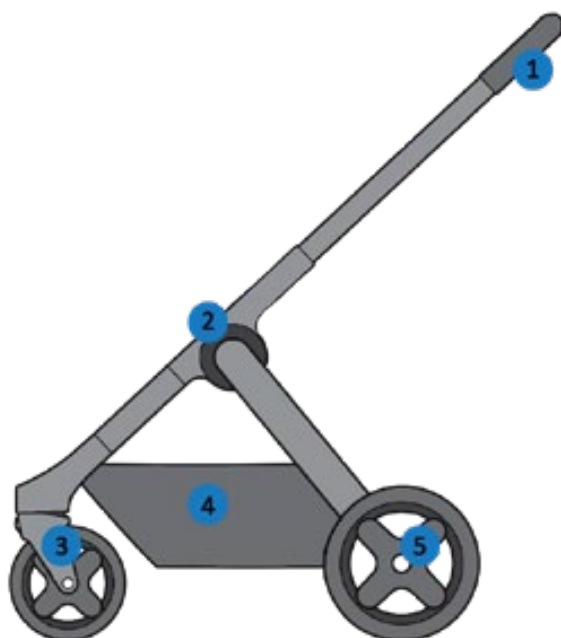

iBeginning!

1st step **Unfolding**

The chassis has an internal automatic locking. Lift the handlebar to unlock the chassis

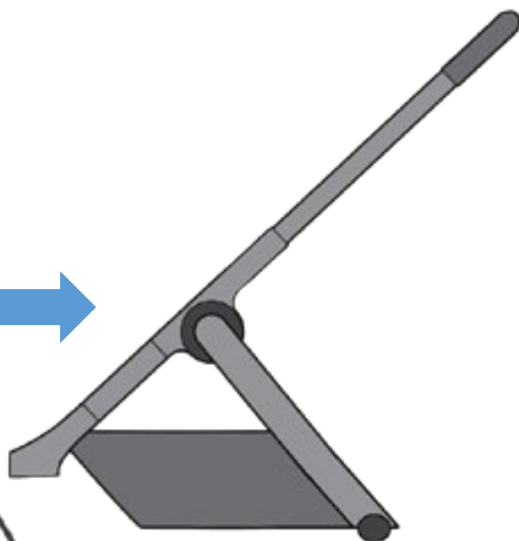
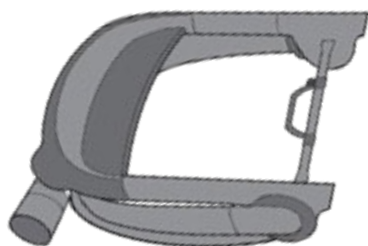

2nd step **Rear wheels**

Align the wheel axle with the hole in the wheel support and slide it until the bottom.

Repeat with the other wheel

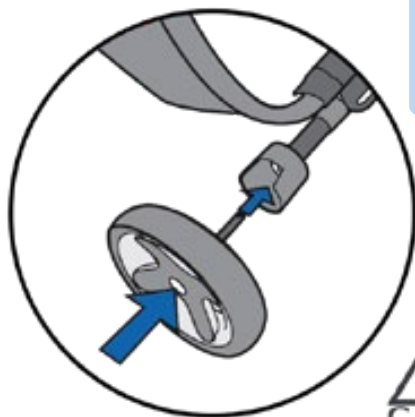

WARNING



Make sure the wheel is completely fixed. Pull out to verify if it's correctly locked.

3rd step **Front wheels**

Slide the wheel cog into the front wheel support until they are fixed.

Repeat with the other wheel

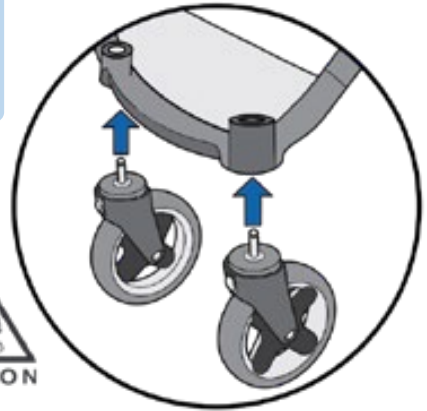

WARNING



Make sure the wheel is completely fixed. Pull out to verify if it's correctly locked.

4rd step **Brake**

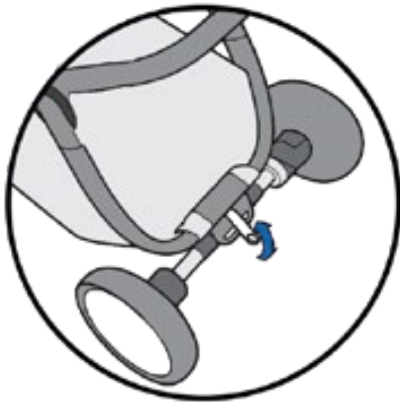

The Arrue Ixo has a pedal brake, which make easier his use. Push the brake pedal down so that the car not move and pull up when you want to start it up again.

WARNING



Use the brake lock whenever the stroller is stopped.

Make sure the car can not move by pushing the stroller back and forth. If it is not braked repeat the previous steps.

Good ideas

1. One for everyone

The handlebar has 4 different positions to choose the desired one, press the button of the handlebar and move it.

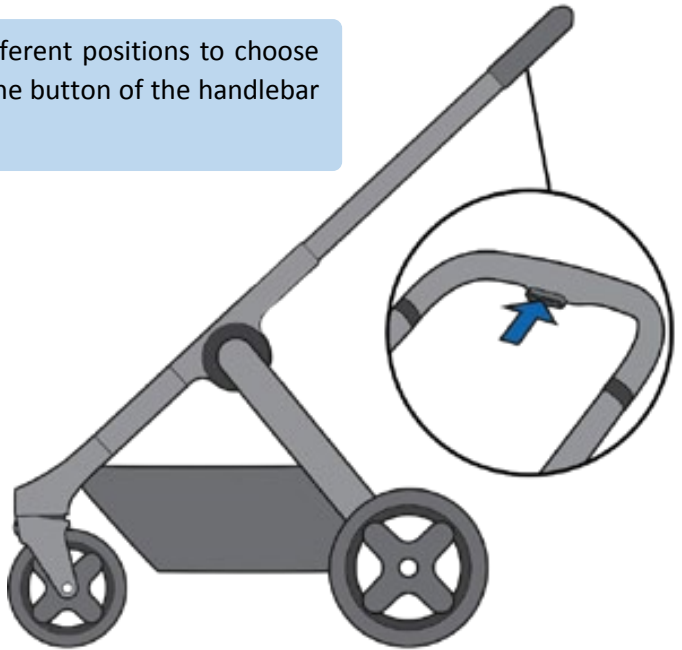

2. Storage Pocket

Arrue IXO has a pocket on the basket in order to fit anything you want to save easily and safe.



The large capacity of the Arrue Ixo basket allow us to carry everything necessary for the walk.

3. Ease use and Comfort

To action the locking of the front wheels, pull the piece up. In order to unblock the wheel und let it turn, push the piece down

Repeat with both wheels.

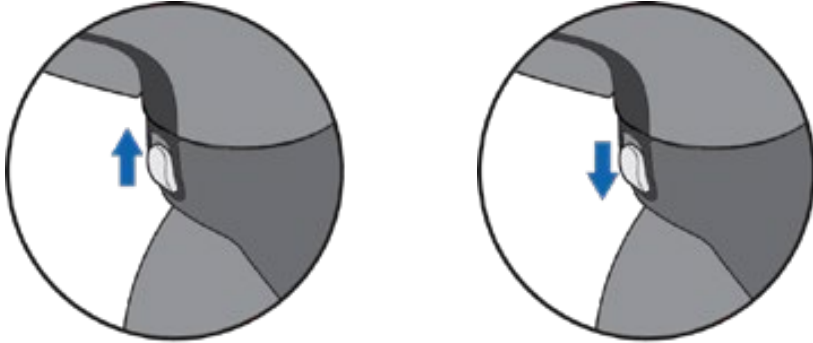

Compact design, soft and easy movement on the city and really comfortable thanks to its one hand folding.

(Patented System)

4. Resistance and design

The Arrue Ixo chassis is ready to put up with all kind of terrain and situation, all with a contemporary design that allows you to enjoy your walks

5. Durability

Hi quality standard and materials are used to made Arrue Ixo, as example the wheel durability makes it all terrain.



Folding the stroller

Grip the handle (A) from the center of the chassis, press with your thumb (B) and turn the handle up. This will release the folding locking. At the same time raise the chassis upwards to allow it to close completely.

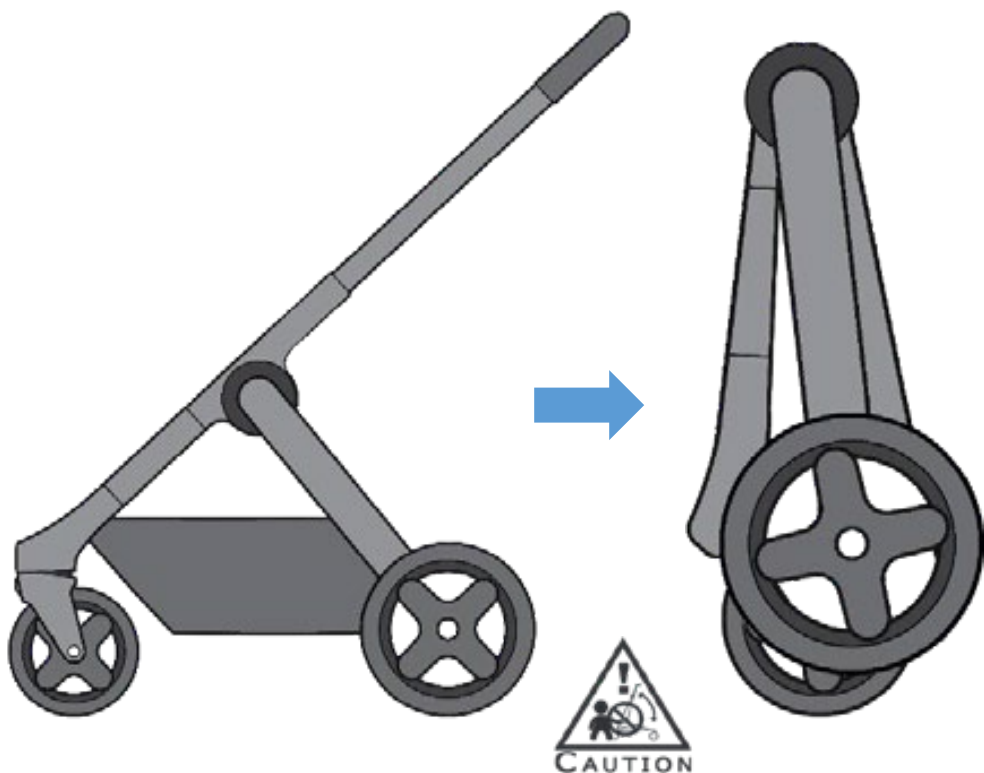

Transport

Paso 1 Remove the wheels

To remove the front wheels, press the release button, located at the top of the trim. Then pull the wheel out.

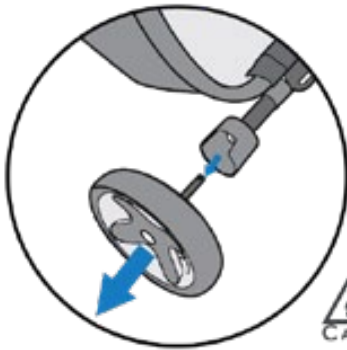
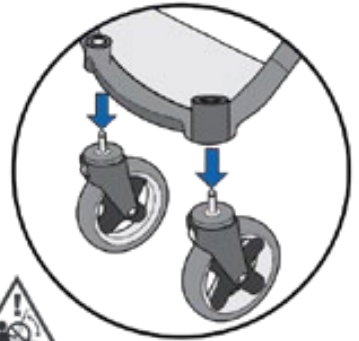

To remove the rear wheels, pull the metal release reed (which is located on the inside of the wheel support) down and remove the wheel.

WARNING



Make sure the wheels are properly assembled by pulling it slightly.

Paso 2 Folding the chassis

Follow the steps “folding the stroller” on page 28.

Paso 3 Prepared for travelling

The Arrue Ixo has a bag to make easier the transport and to protect the article of possible damages.

Accessories

1. Carrybag

For easy transport Arrue Ixo has a travel bag.



2. Carrycot

To use the carrycot correctly, place the anchor pieces of this on par with their counterparts in the chassis. Push down until the carrycot is fully attached

To remove the carrycot, pull up the buttons on the anchor pieces of the chassis and remove the carrycot



3. Chair

To use the chair, place the anchor pieces of this on par with their counterparts in the chassis. Push down until the chassis is fully attached.

To remove the chair, pull up the buttons on the anchor pieces of the chassis.

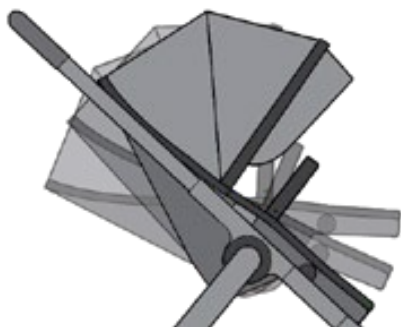

The chair has different back rest positions that can be adjusted from the rear part, increasing the ease of use.

The footrest has 3 positions for the comfort of the child



The chair can be placed in two positions to choose.

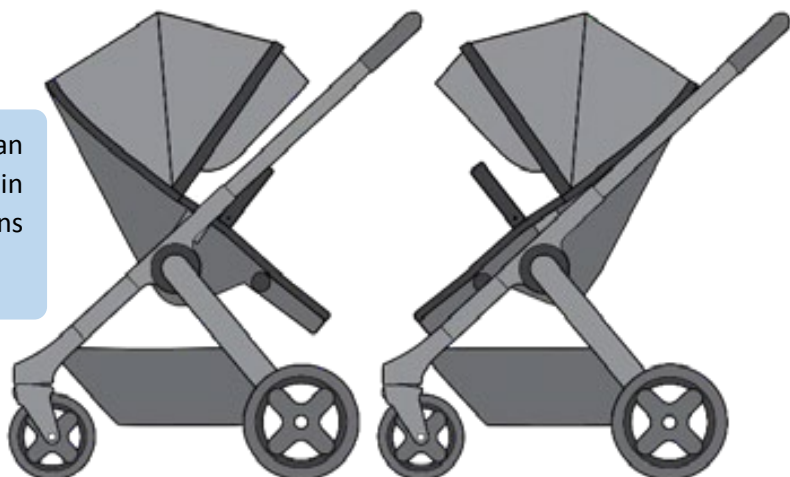

Maintenance

Hard parts

- The stroller should be cleaned using a mild mixture of water with soap. Make sure that any sand/mud/grit is removed prior to cleaning.
- All technical solutions are hidden in the chassis making it easy to clean and maintain.
- If any function of the stroller is not working properly, contact your nearest ARRUE retailer.

Textiles

- The basket should be hand washed.



do not bleach



do not iron



do not tumble dry



do not dry clean

WARNING



If you don't follow product maintenance advices we offer you on this user guide, ARRUE IXO may become more deteriorated than usual. ARRUE don't take the responsibility of those problems arising from not following this advice and instructions.

Warranty

Arrue warrants this product to be free from defects in material and workmanship existing at the time of manufacture for a period of two years from the date of initial purchase. Your original dated sales or delivery receipt, showing the date of purchase, is your proof of purchase. If such a defect is discovered during the Limited Warranty period, we will, at our sole option, repair or replace your product at no cost to you. Some replacement parts may be available for purchase after this Limited Warranty expires.

This warranty is valid all over the world except USA and Canada.

The warranty may consist of:

- Repair sets that can be easily used by the consumer or the retailer
- Replacement parts. Arrue will only provide parts and service sets that have been thoroughly tested and can easily be assembled with or without instructions.

Arrue will only replace like for like. Nevertheless, Arrue reserves the right to discontinue a model, colour, fabric or accessory, and therefore will replace the consumer, during the warranty period with an equivalent product, colour or fabric.

Any replacement will not give the right for the warranty period to be extended

Arrue does not cover under warranty any defects if the Arrue product has been purchased second hand or from an unauthorized reseller.

Replacement product does not extend the warranty.

The complimentary extra warranty on your Arrue product is only to be claimed by consumers that have fully registered their Arrue product (purchased after April 1st 2014) online, subscribed to the Arrue newsletter

and agreed to potentially participate in research, within a time span after purchase that is to be defined by Arrue.

¿What is covered by Manufactures Warranty?

- All manufacturing defects in the chassis, frame and the wheels
- All manufacturing defects in the adapters (frame and car seat adapters)
- Zippers
- All parts of the harness of your ARRUE stroller
- Colourfastness

¿What is not covered by Manufactures Warranty?

If you have made or arranged for modifications or repairs to be made without first

- Having received written permission from Bugaboo or the retailer.
- Defects resulting from neglect or an accident and/or from any use or maintenance other than that indicated in the user guide.
- If the serial number has been damaged or removed.
- Damage to the product caused by normal wear and tear.
- Incorrect mounting or installation of third-party parts that are incompatible with the product.
- Inadvertent or unintentional damage, abnormal use or insufficient care.
- Improper storage / product care.
- Damage to push bars or upholstery due to normal daily use of the product.
- Holes or tears in the tires.
- Damage due to improper use or due to failure to follow user guide.
- Damage due to repairs carried out by unauthorized persons or due to improper disassembly of the product.
- Transport damage (during air transport or other modes of transport): carefully inspect your Bugaboo product after it was shipped by the airline (or other carrier) and in case of any damage immediately file a claim with the carrier.
- Customer dissatisfaction with the product in terms of fit, weight, functionality, colour or design.

The value or budget of the damage it´s exclusively realized by ARRUE

Introduction

ARRUE vous remercie votre confiance en l'achat de ce couffin. Nos produits sont conçus, fabriqués et homologués pour les règles de sécurité plus strictes. Nous avons fait le plus de sa facilité d'utilisation, mais nous avons besoin de votre collaboration pour un optimaux fonctionnement.

S'il vous plait lire attentivement ces instructions avant d'utiliser le ARRUE IXO. La sécurité de votre enfant dépend du bon fonctionnement de ce couffin.

Si vous avez des questions, s'il vous plaît de nous contacter dans l'adresse électronique arrue@arrue.com.

Vous pouvez voir la fiche technique de votre produit sur notre site www.arrue.com

Les accessoires d'origine sont disponibles à www.arrue.com



Index

1) Contenu de la boîte	39
2) Connaître le Arrue IXO	39
3) iPour Commencer!	40
4) Bonnes idées	42
5) Pliage	44
6) Transport	45
7) Accessoires.....	46
8) Entretien	48
9) Garantie.....	49

Notes Importantes

Toujours suivre les instructions du fabricant.

Avant d'assembler et d'utiliser ce produit assurez-vous de lire correctement ces instructions.

L'utilisation et entretien correcte du produit est essentielle pour son bon fonctionnement.

- Faites une particulière attention lors de l'utilisation de ce produit dans les escaliers, les ascenseurs, ou tout autre surface en mouvement.
- Avant de monter ou descendre les escaliers, est recommandé de prendre l'enfant du landau ou poussette Arrue Ixo.
- Il est recommandé de ne pas soulever ou porter l'Arrue Ixo du pose-mains, car cela peut ne pas être correctement fixé.
- En aucun cas laissez que votre enfant se mettre debout dans l'Arrue Ixo.
- Ne pas pendre des sacs ou d'autres objets sur le quidon d'Arrue Ixo que ne sont pas approuvés par Arrue car cela peut provoquer la poussette à basculer.
- Ne laissez votre Arrue Ixo proche d'une zone chaude ou inflammable.
- Rappelez que le panier prend un charge maximum de 4 Kg.

Avertissements

Pour prévenir d'autres dommages, utiliser les freins lorsque l'Arrue Ixo est stationné ou arrêté.

Ne laissez jamais votre enfant sans surveillance.

- Toujours utiliser le harnais de sécurité.
- Ne jamais transporter un sac supplémentaire ou en autre enfant dans le landau ou la poussette.
- Assurez-vous que l'enfant est en dehors de toute zone de mouvement ou de pincement lors du pliage, dépliage et ajustement du Arrue Ixo.
- Ne pas utiliser des accessoires qui ne sont pas testés et approuvés par Arrue pour son utilisation dans ce landau ou poussette.
- Le poids maximum dans l'Arrue Ixo ne peut pas dépasser 22 Kg.

Pour les notes avertissements importantes, consultez les sections individuelles dans ce mode d'emploi.



Ce symbole apparaît sur quelques points de ce guide d'instructions pour souligner sur le danger que peut être créer les pièces mobiles du landau ou poussette.

Contenu de la boîte

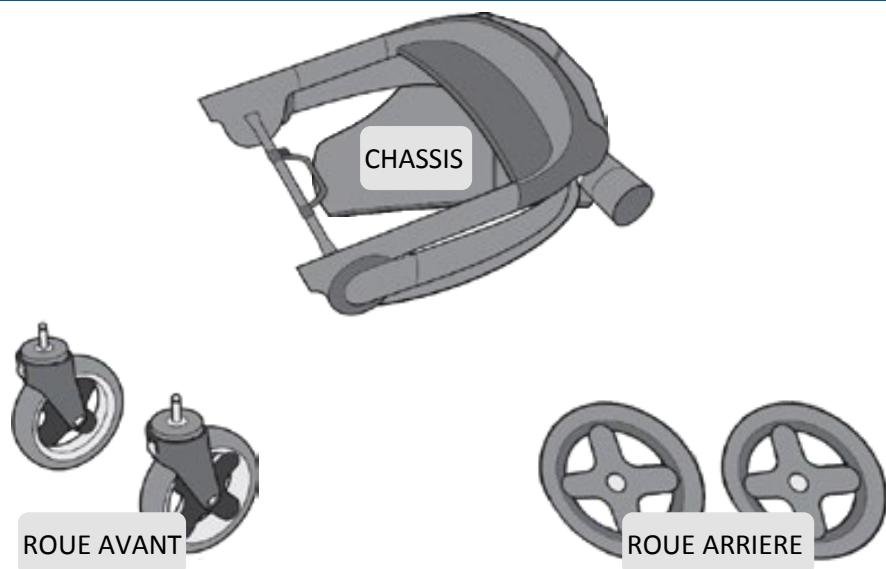

Conozca el Arrue **IXO**

1. Guidon
2. Pièce de pliage
3. Roue avant
4. Panier
5. Roue arrière

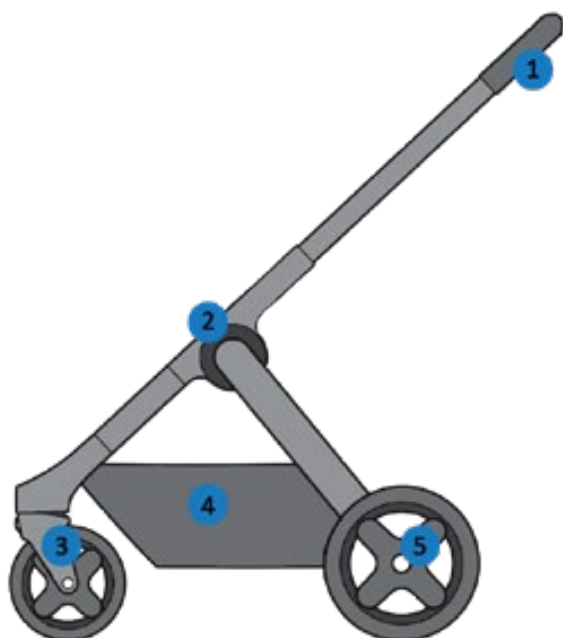

iPour commencer!

première **Déplier**

Le châssis a un verrouillage automatique interne, soulevez le guidon pour déverrouiller le châssis.

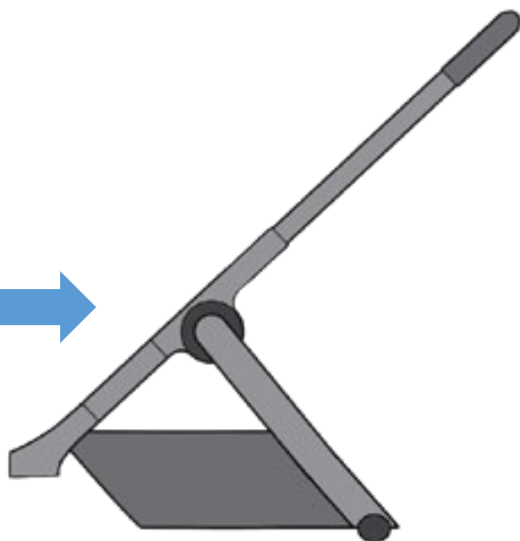
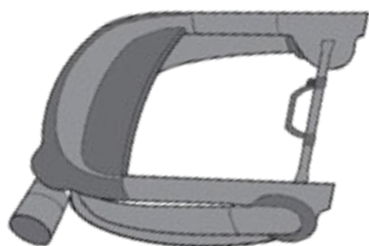

deuxième **Roue arrière**

Aligner l'axe de la roue avec le trou dans les supports de roue et faire glisser vers le bas.

Répéter l'opération avec l'autre roue.

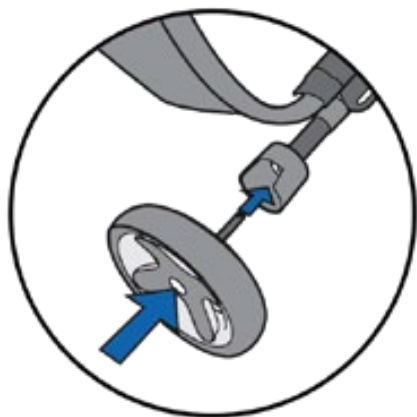

AVERTISSEMENT 

Assurez-vous que la roue est fixé en tirant doucement d'elle.

troisième **Roue avant**

Glisser le piton de la roue sur le support de roue avant jusqu'à ce qu'il soit fixé.

Répéter l'opération avec l'autre roue.

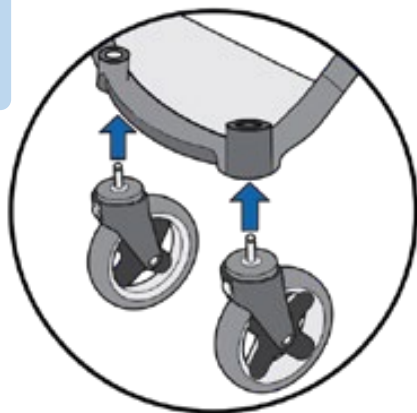

Quatrième **Frein**

L'Arrue Ixo a une pédale de frein, ce que facilite son utilisation. Appuyez sur la pédale, sort que le landau ne peut pas se déplacer et tirez vers le haut quand vous voulez mettre le landau en marche à nouveau.

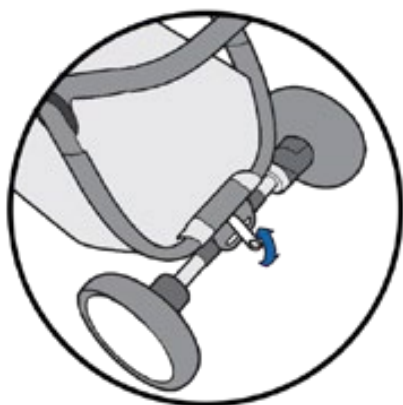

AVERTISSEMENT



Utilisez le verrouillage de frein chaque fois que le landau est arrêté. Assurez-vous que le landau ne se déplace pas essayant de le pousser vers l'avant et l'arrière. Si le landau n'est pas freiné, répétez les instructions ci-dessus.

Bonnes idées

1. Poussette pour tous

Le guidon dispose de 4 positions différentes pour choisir la désirée, appuyez sur le bouton et déplacer le guidon lui-même.

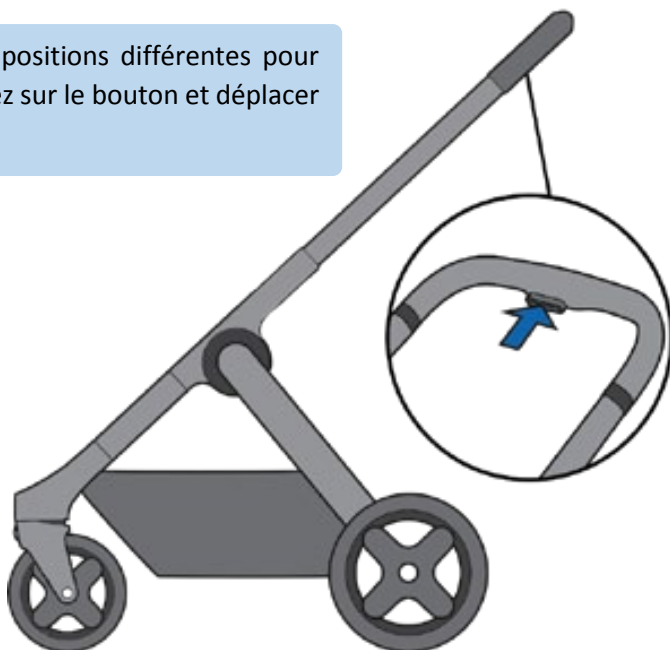

2. Poche porte-objets

L'Arrue Ixo a une poche dans la partie avant du panier où placer les objets confortablement et en toute sécurité.

La grande capacité du panier de Arrue Ixo nous permet d'emporter tout le nécessaire pour la promenade.



3. Facilité et Confort

Pour actionner le verrouillage des roues avant pousser la pièce vers le haut. Pour déverrouiller la roue et laisser tourner, pousser la pièce vers le bas.

Répéter l'opération sur le deux-roues.

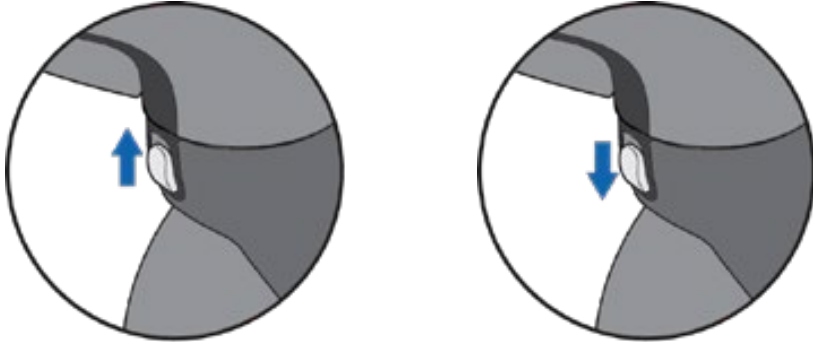

Compact, merci à son design, doux quand il vient à se déplacer dans la ville et pratique grâce à sa conception de pliage actionné d'une seule main.

(Patenté Système)

4. Résistance et design

Le châssis Arrue Ixo est préparé pour tous les types des terrains et des situations, tout accompagné d'un design contemporain qui vous fera profiter de vos promenades.

5. Durabilité

Nous utilisons des matériaux de haute qualité tels que des roues en caoutchouc qui les rendent roues tout-terrain



Pliage

Saisir la poignée (A) du centre du châssis, appuyez avec le pouce (B) et tourner la poignée vers le haut, de cette manière le pliage sera libéré. En même temps soulever le châssis pour permettre de fermer complètement.

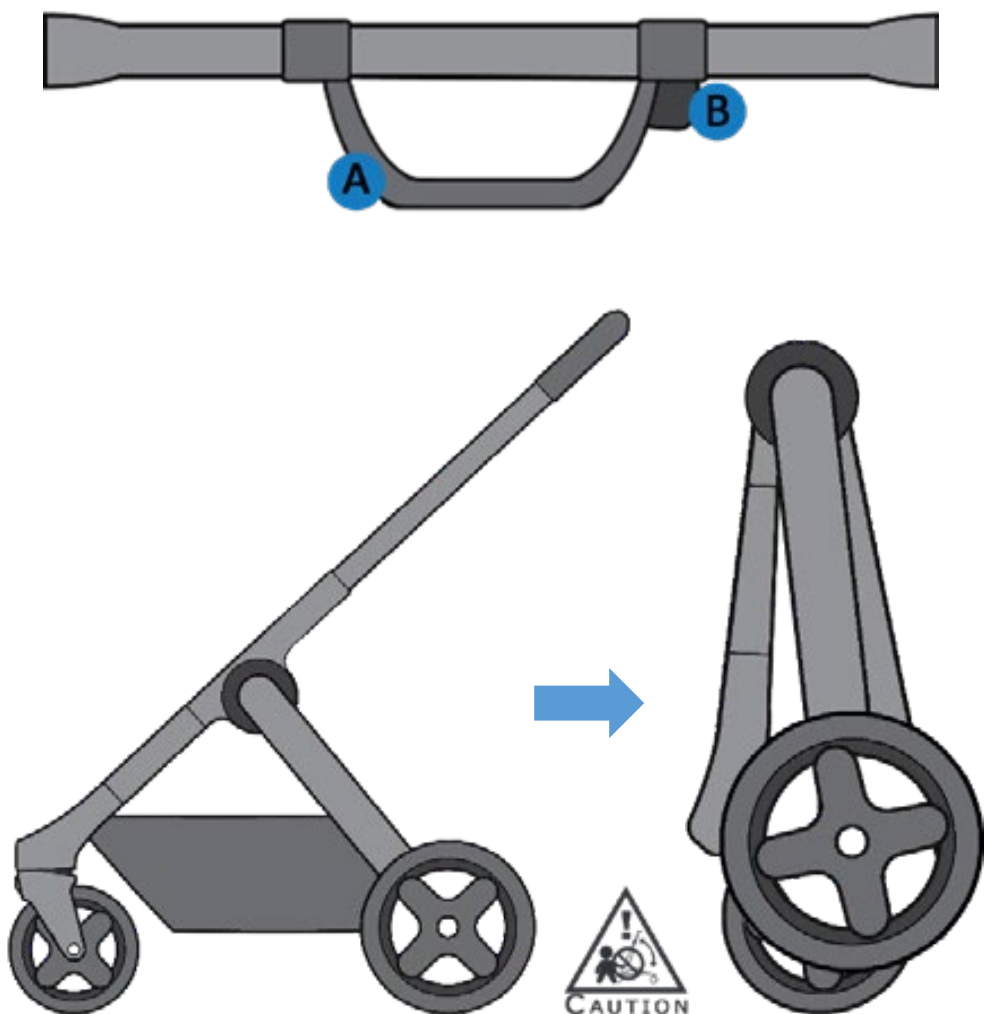

Transporte

première **Enlever les roues**

Pour retirer les roues avant, appuyer sur le bouton de déverrouillage situé en haut du moulure. Ensuite tirer la roue.

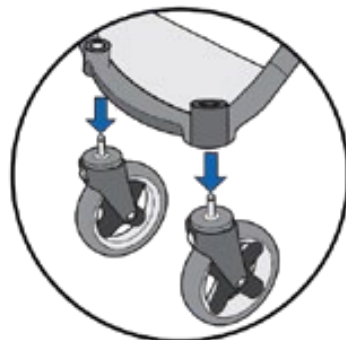

Pour retirer les roues arrières, tirez sur la langue métallique de libération (qui est situé à l'intérieur du support de roue) et retirer la roue.

ATTENCION



Assurez-vous que les roues sont correctement fixées en tirand légèrement d'eux.

deuxième **Pliage du châssis**

Suivez les pas de "pliage" à la page 44.

troisième **Préparé par le voyage**

L'Arrue Ixo a un sac pour faciliter son transport et la protection contre les dommages possibles.

Accessoires

1. Sac de voyage

Pour faciliter le transport Arrue Ixo dispose d'un sac de voyage.



2. Couffin

Pour utiliser le couffin correctement, passer les pièces d'ancrage du couffin à égalité avec leurs homologues dans le châssis. Poussez vers le bas jusqu'à ce que le couffin est complètement fixé

Pour enlever le couffin, jette les boutons que vous trouverez dans les pièces d'ancrage du châssis et retirer le couffin.



3. Siège

Placez le siège, passant les pièces d'ancrage du siège à égalité avec leurs homologues dans le châssis. Poussez vers le bas jusqu'à ce que le siège est fixé.

Pour retirer le siège tirer vers le haut des boutons que vous trouverez dans les pièces d'ancrage du châssis.

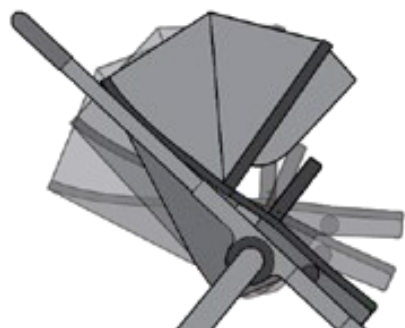

Le siège a de différentes positions de dossier, qui sont réglables de la pièce sur le dos, ce qu'augmente la facilité d'utilisation.

Le repose-pied a trois positions pour la commodité de l'enfant



Le siège peut être placé dans deux positions aux choix.

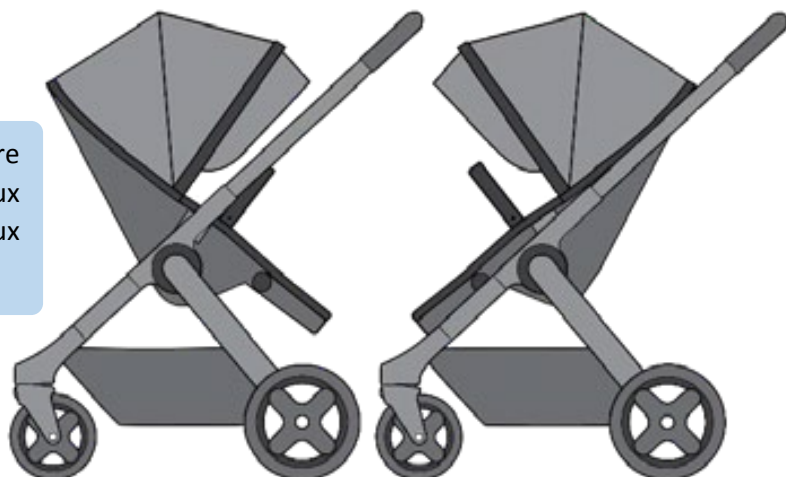

Entretien

Châssis

- Il devrait être nettoyé avec un doux mélange de l'eau tiède savonneuse. Après le nettoyage sécher l'eau restante avec un chiffon sec.
- Assurez-vous d'enlever le sable, la boue et la poussière avant de le nettoyer. Il est recommandé d'utiliser une brosse douce pour nettoyer les mécanismes et les tubes coulissants du châssis.
- Périodiquement, enlever les roues et les nettoyer avec une brosse et de l'eau tiède.

Textile

- Le panier doit être lavé à la main.



Ne pas javelliser



Ne pas repasser



Ne pas sécher
par culbutage



Ne pas nettoyer à sec

AVERTISSEMENT



Si les conseils d'entretien de la guide d'utilisation de ARRUE IXO ne sont pas respectés, il peut y avoir une détérioration plus grande que l'habituelle. ARRUE n'est pas responsable de ces incidents ou des problèmes résultant du non-respect des instructions.

Garantie

ARRUE (en tant que fabricant) garantit aux consommateurs sur une période de 2 ans, à compter de la date d'achat originale, que votre produit n'aura des défauts de fabrication aux matérielles et garantit également le bon fonctionnement dans des conditions normales indiquées dans les manuels d'utilisation et les spécifications techniques.

Cette garantie est valable dans tout le monde sauf les États Unis et au Canada

La garantie peut consister en :

- Pièces ou set de rechange faciles à utiliser par le vendeur ou consommateur.
- Pièces de remplacement. Arrue fournira seulement des pièces rigoureusement testés et peut être montés avec ou sans instructions.

ARRUE seulement remplacera les mêmes composants, toutefois Arrue se réservée la droite de mettre fin à un modèle, couleur, tissu ou accessoire, et par conséquent pendant le période de garantie, les composants peuvent être remplacés par un produit, couleur ou tissu équivalent.

Le remplacement d'une pièce ou composant ne peut créer une extension de garantie.

La garantie ne couvre pas tout défaut des produit Arrue achetés d'occasion ou de vendeurs non autorisés (bien en magasin ou par internet)

Arrue a seulement l'obligation d'offrir des services de garantie pour les consommateurs qui peuvent prouver la date d'achat originale.

¿Que couvre la garantie?

La garantie est applicable à tous les produits Arrue et couvre les points suivants:

- Tous les défauts de fabrication du châssis, pièces, structure de la poussette et des roues.
- Fermetures à glissière

- Tous les pièces du cintre de la poussette Arrue
- Coutures

¿Que ne couvre pas la garantie?

- L'usure par l'utilisation normal du produit
- La corrosion et la rouille des roues et du châssis en raison des conditions météorologiques extrêmes, y compris une forte humidité, éclaboussement de sel, la glace ou la neige, ou à la suite d'un entretien inadéquat.
- Assemblage incorrect
- L'installation d'une pièce ou un accessoire d'un tiers qui ne sont pas compatibles avec le design original.
- Dommages accidentels ou intentionnels par une mauvaise utilisation ou d'une négligence.
- Stockage ou soins de produit inappropriés.
- Dommages de poignées ou couvercles de guidon causés par un usage et manipulation quotidien.
- Crevaison des roues.
- Si le produit est acheté d'occasion ou d'un vendeur non autorisé.
- Lorsque le produit n'est pas utilisé pour son usage prévue ou normal, d'accord aux instructions du fabricant.
- Si aucun tiers non autorisé avez fait des modifications ou si le produit avait été altéré sans l'autorisation d'Arrue.
- Dommages causé par transport ou par une compagnie aérienne: vérifier votre produit après avoir être manipulé par le transporteur et soumettre la demande directement à eux.
- La non-conformité du produit par le consommateur à l'égard de l'ajustement, le poids, la fonctionnalité, la couleur ou le style.
- Si le numéro de série a été endommagé ou effacé.

L'évaluation des dommages et des pannes d'un produit doit correspondre seulement au service technique d'Arrue.

Rellenar / Fill the gaps / Remplir

Fecha de compra Date Date d'achat	Nº de serie Serial Number Matriculé	Modelo Model Estyle
Tienda y sello Shop and stamp Boutique et cachet		



Arrué er for deg

Arrue è para vo

Arrue c'est pour vous

Arrue ès per a tu

ARRUE IS FOR YOU

Arrue is voor u

Arrue c'est pour vous

Arrué для вас

Arrue für Sie

Arrué είναι για σας

Arrue

Arrue is for you

Arrue es para ti

Arrué er for deg

Arrue é para você

Arrue é para ti

Arrue c'est pour vous

Arrue è per voi

Arrue ès per a tu

Arrue

Arrue är för dig

Arrue für Sie

ARRUE ZURETZAT DA

arrue is for you

Arrue es para ti

Arrue c'est pour vous



www.arrue.com



©Copyright 2017 Arrue®. Los datos contenidos en la presente, pueden ser modificados sin notificación. Arrue® no sera responsable de las omisiones ni defectos técnicos contenidos. El producto comprado puede variar con respecto al producto descrito en este manual de instrucciones.